

バルブ位置	バルブ回路 (F1)
ポジション1	
ポジション2	

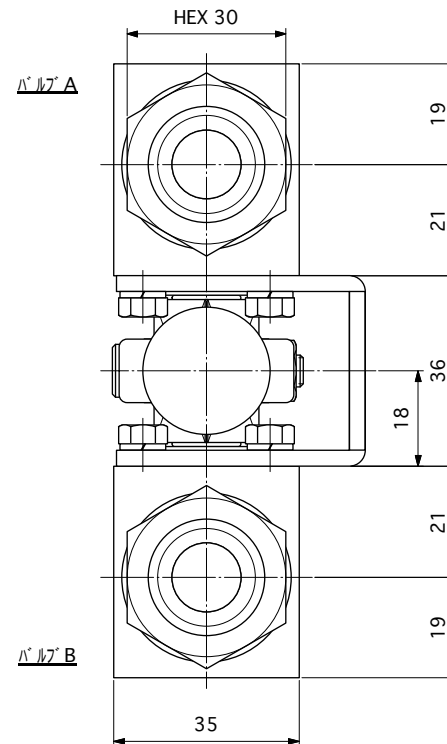
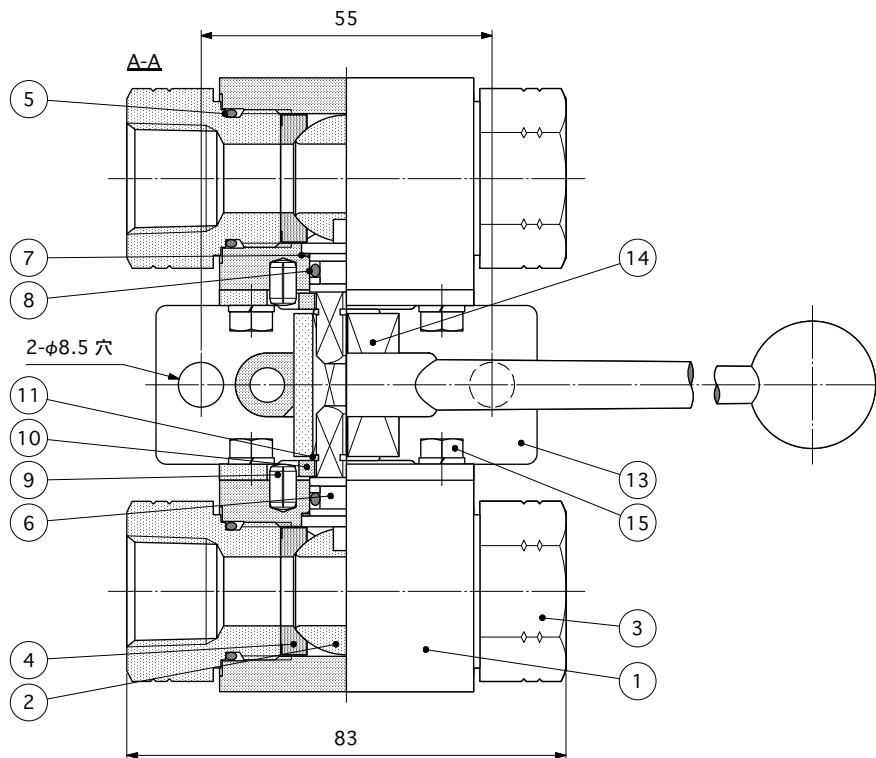

15	ボルト・ワッシャー M5	ステンレス鋼	8	
14	カップリング	炭素鋼	1	XC14-09-2251A
13	ブラケット	ステンレス鋼	1	XBDB-0C-1739B
12	ストレートレバー SW14	アルミニウム合金	1	
11	スナップリング	炭素鋼	各1	亜鉛メッキ
10	ストッパーディスク	炭素鋼	各1	亜鉛メッキ
9	ストッパーピン	炭素鋼	各1	亜鉛メッキ
8	ステムOリング P10A	FPM	各1	PTFE/バックアップリング付
7	スラストワッシャー	PA6.6	各1	DN6-13
6	ステム SW9	炭素鋼	各1	亜鉛メッキ
5	アダプターOリング	FPM	各2	22x2
4	ボールシール DN13	POM	各2	
3	アダプター Rc 1/2	炭素鋼	各2	亜鉛メッキ
2	ボール DN13	炭素鋼	各1	H.Cr.メッキ
1	バルブボディ BKH	炭素鋼	各1	亜鉛メッキ

番号	部品名	材質	数量	備考
◇				Title
◇				BKH-Rc1/2-1129Z3-DS-F1
◇				
◇				
記号	日付	記事	署名	
	承認	検図	作成	図面番号 MHA-2W-04-1104A 第三角法
署名	<i>huta</i>	T.Maki	<i>huta</i>	縮尺
作成日	Jun.09,'20	Jun.09,'20	Jun.09,'20	NON

FLO-TEC, LTD.