

1注) 衝撃圧力が加わる場合(建設機械など)はピーク圧が上表の上限圧力を超えてはならない。

最高使用圧力: 35.0MPa

使用温度範囲: 0~80℃

(80℃で使用時の最高使用圧力は 25MPa)

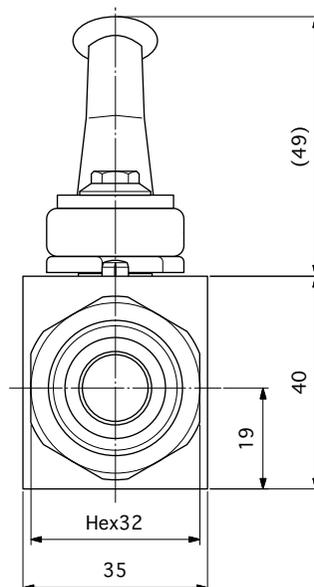
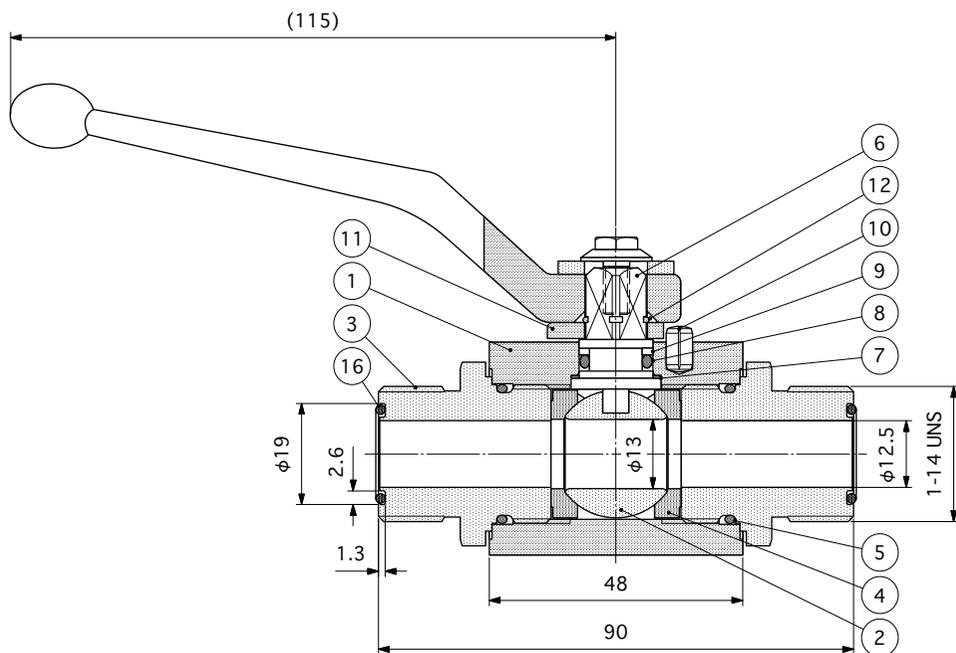

16	Oリング AS568-016	FPM	2	15.6x1.78
15	フランジ付ボルト M5	炭素鋼	1	亜鉛メッキ
14	方向指示板 SW9	炭素鋼	1	亜鉛メッキ
13	レバー SW9	亜鉛合金	1	亜鉛メッキ
12	スナップリング	炭素鋼	1	亜鉛メッキ
11	ストッパーディスク SW9	炭素鋼	1	亜鉛メッキ
10	ストッパーピン	炭素鋼	1	亜鉛メッキ
9	バックアップリング P10A	PTFE	1	
8	ステムOリング P10A	FPM	1	
7	スラストワッシャー	PA6.6	1	
6	ステム SW9	炭素鋼	1	亜鉛メッキ
5	アダプターOリング	FPM	2	22x2
4	ボールシール DN13	POM	2	
3	アダプター 1-14UNS	炭素鋼	2	亜鉛メッキ
2	ボール DN13	炭素鋼	1	H.Cr.メッキ
1	バルブボディ BKH	炭素鋼	1	亜鉛メッキ

番号	部品名	材質	数量	備考
◇				Title
◇				BKO-DN13-1UNS-1129-02
◇				
◇				
記号	日付	記事	署名	
	承認	検閲	作成	図面番号 MHA-2W-04-1124A 第三角法
署名	<i>huta</i>	<i>A.Sato</i>	<i>huta</i>	縮尺
作成日	Nov.18,'20	Nov.18,'20	Nov.12,'20	NON

**FLO-TEC, LTD.**